



sinoma 中材建设有限公司
CBMI Construction Co., Ltd.

CBMI

MMG PLANT



CONTENTS

01 CBMI简介

企业概况、业绩分布、主要客户

02 MMG PLANT简介

概况、产品方案展示

03 MMG PLANT特点

投资省、工期短、运行可靠、适应性强、个性化选配

04 客户服务

全球化服务、专业团队、联系我们



CBMI简介

- ⊕ 企业概况
- ⊕ 业绩分布
- ⊕ 主要客户

企业概况：CBMI(中材建设有限公司)，是中材国际的核心成员单位，隶属于世界五百强企业中国建材集团。1959年成立以来，专注于水泥工业工程建设，并从水泥行业领先者，成为可信赖的集咨询、设计、供货、施工、运营、维护于一体的全球一站式工业工程服务商。



业绩分布

102

国外已建和在建共102个项目

公司海外项目覆盖法国、意大利、西班牙等欧洲发达国家市场，并遍布欧、亚、非、美洲。

98

国内已建和在建共98个项目

北从黑龙江，南到海南岛，东起渤海之滨，西至青藏高原，转战南北。

200

国内外承包项目共200个

第一个中国公司承建的境外水泥厂EPC项目：多米尼加DOMICEM项目。

第一个中国水泥EPC总承包项目：都江堰拉法基项目。

主要客户





MMG PLANT简介

⊕ 概况

⊕ 生产线展示

水泥作为国家建设的基石，产能的不足正阻碍着发展中国家的发展脚步，较高的建设成本、较长的建设周期也影响着多数地区产能的扩充和生产线更新换代。中材建设依托水泥行业雄厚实力研发设计了一种全新的MMG plant，围绕“预组装、模块化”技术路线，以“投资少、见效快、运行可靠”的设计理念研发制成。



MMG PLANT概况

采用模块化设计，在工厂制造和预组装后运往全球，并在建设地实现快速组装或转移。

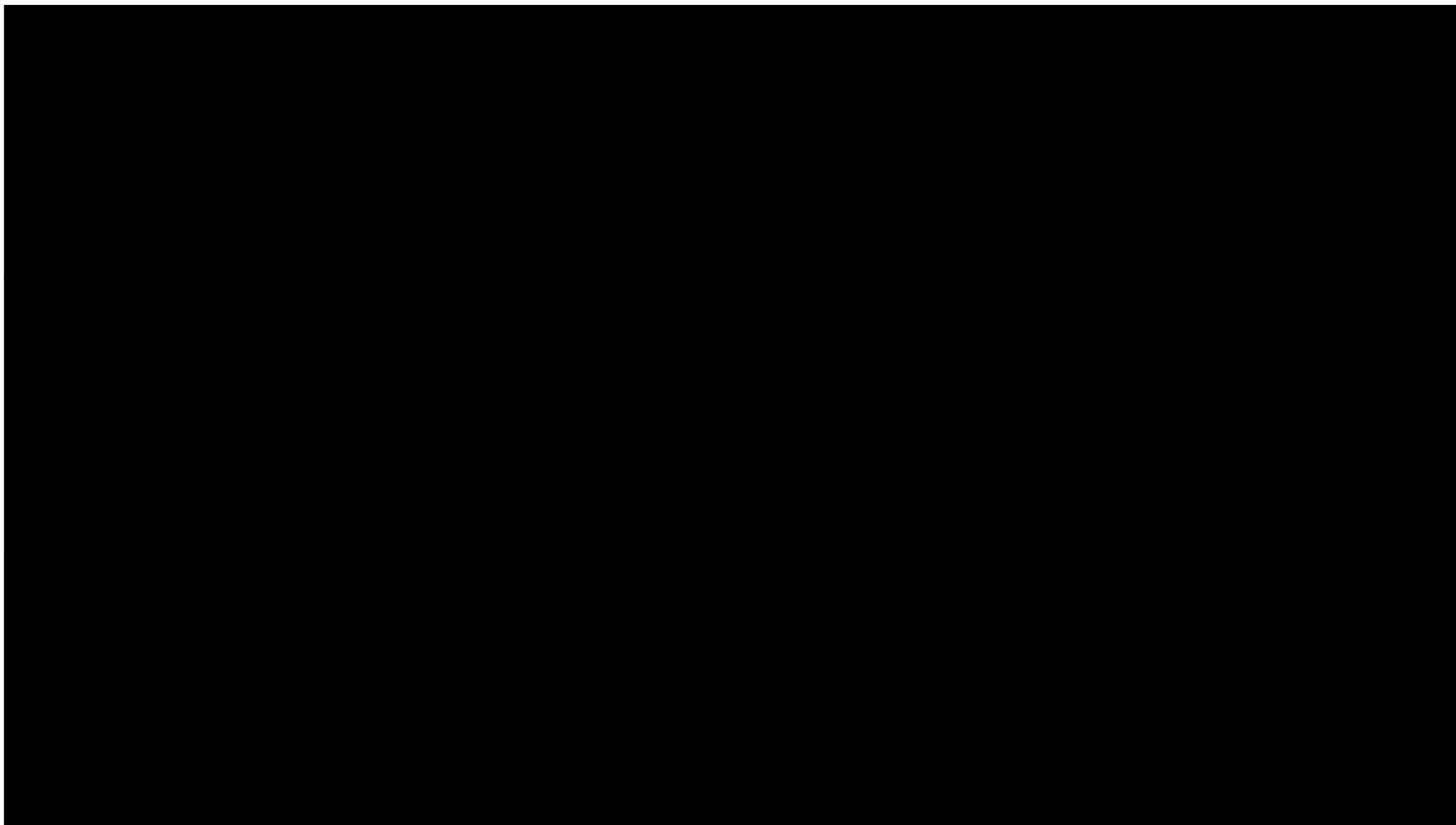

MMG PLANT概况

产品方案



40万吨/年球磨模块化方案

50万吨/年立磨模块化方案

70万吨/年立磨模块化方案

产品范围

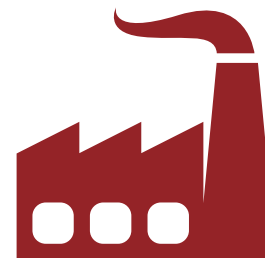

整套的水泥粉磨装备，包括原料上料，配料站，水泥磨，水泥库，水泥包装等单元。

MMG PLANT 部分产品方案展示

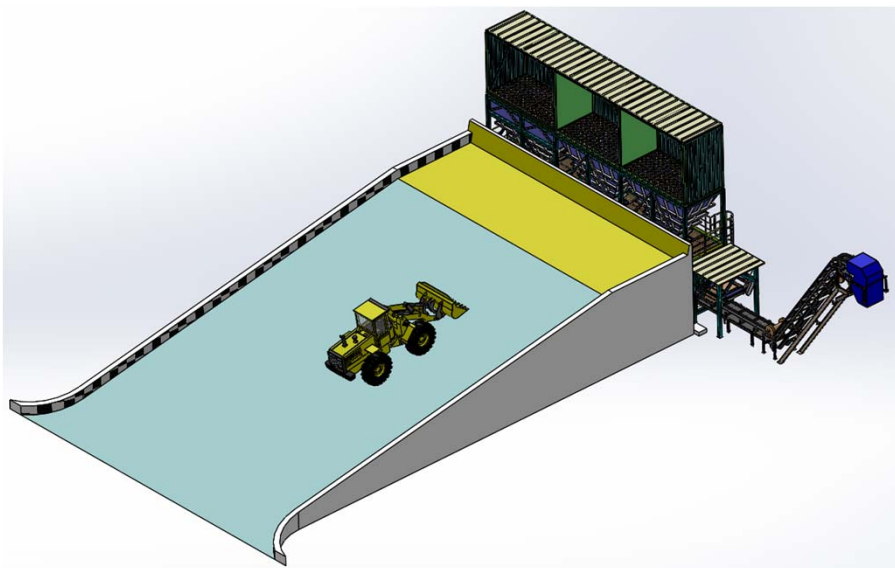

主方案：斜坡铲车上料

特点：上料便捷，钢结构少，现场施工量大

➤ 多种原料上料方案
选配

原料上料单元

备选方案一：大倾角上料



**特点：
模块化，上料灵活，占地空间较大**

备选方案二：回转上料

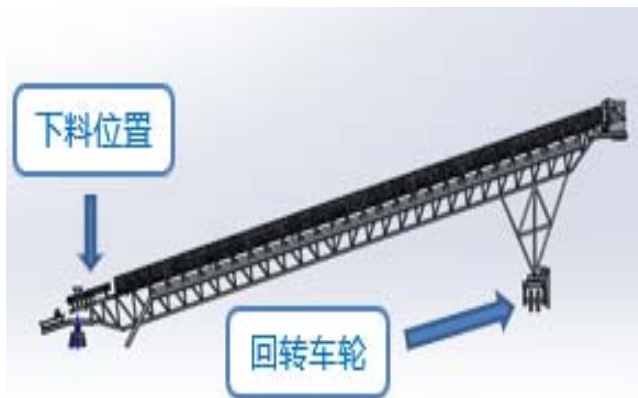

**特点：
，下料切换便捷，检修方便，占地面积小**

创新 绩效 和谐 责任

MMG PLANT部分产品方案展示



上箱体模块

中箱体模块

下箱体模块

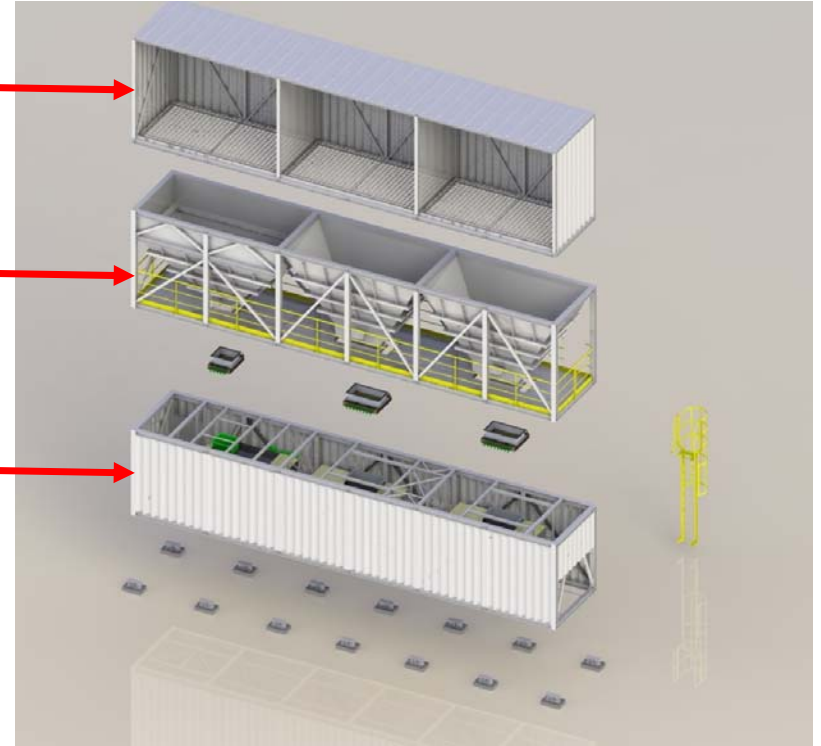

➤ 箱体模块

➤ 工厂集成

配料站单元

创新 绩效 和谐 责任

MMG PLANT部分产品方案展示

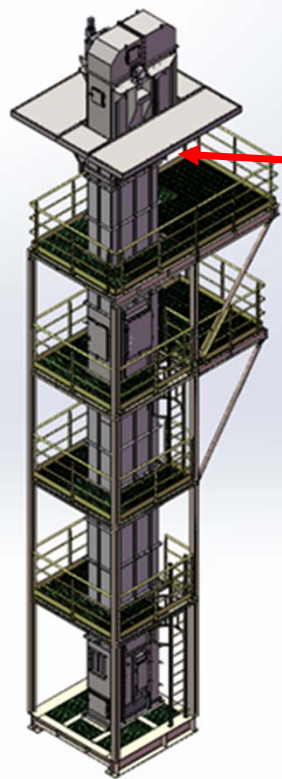

喂料楼模块

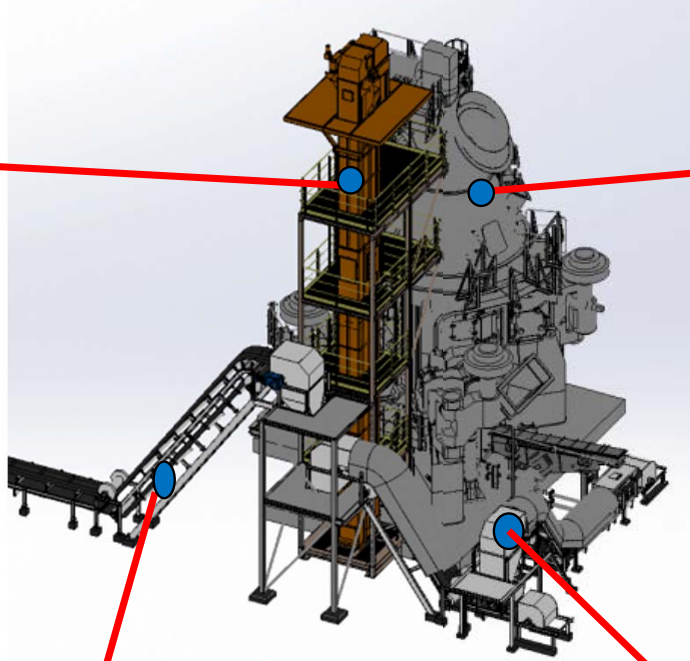

模块化
快速组
装、性
能优越
的磨机



此部分集成在 C-103 模块内

混合料输送模块

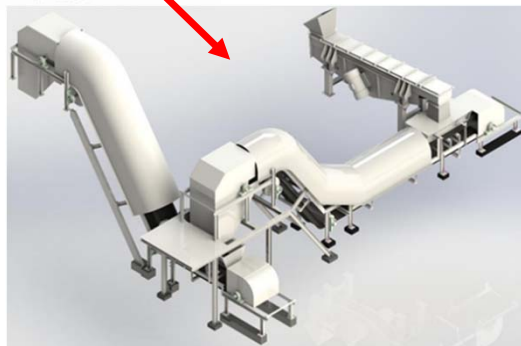

磨机回料模块



立磨模块

水泥磨-1
单元

创新 绩效 和谐 责任

MMG PLANT部分产品方案展示

独立单元
模块组成
的高效工
艺收尘器

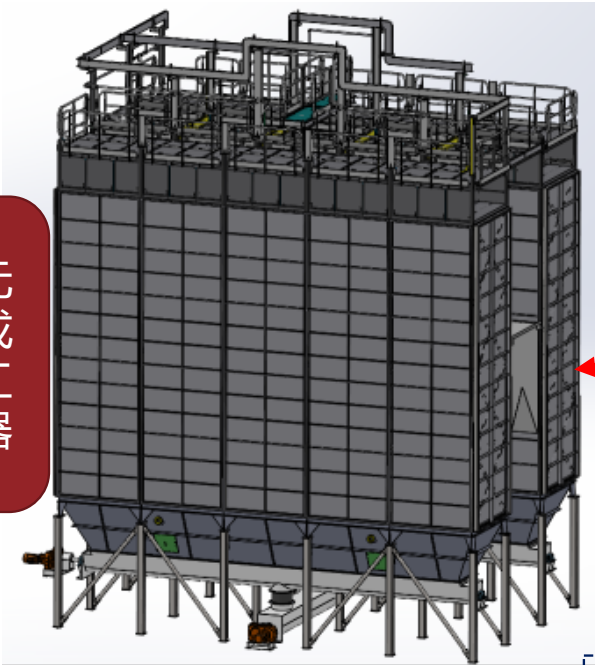

工艺收尘器模块

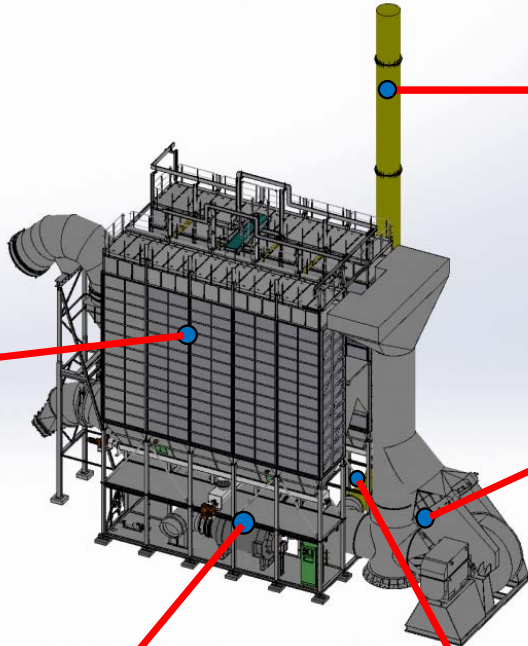

风机模块

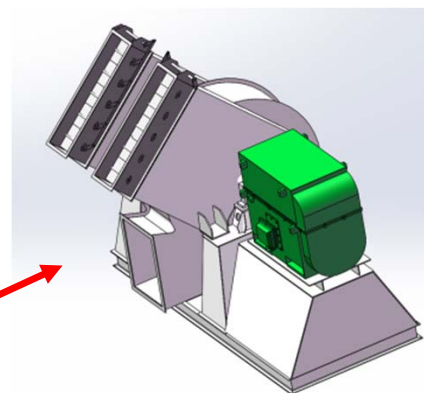

烟囱模块

工艺收尘器
基础框架



热风炉和磨机喷水模块

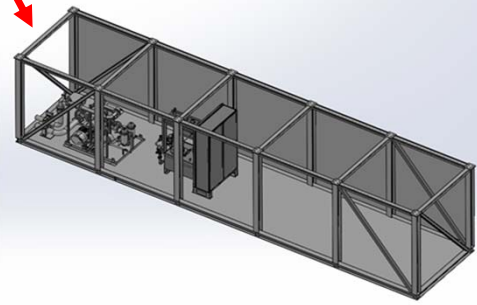

磨机润滑、液压系统模块

水泥磨-2
单元

创新 绩效 和谐 责任

MMG PLANT部分产品方案展示

水泥仓方案

➤ 方案一
分片式

特点：适用粉料，螺栓连接
建设周期短，可异地重建

➤ 方案二
焊接型

特点：适用粉料，密封较好，
预卷制现场焊接，寿命长

➤ 方案三
利浦仓

特点：适应性好，密封性好，
建设周期短，防腐性强



水泥散装模块

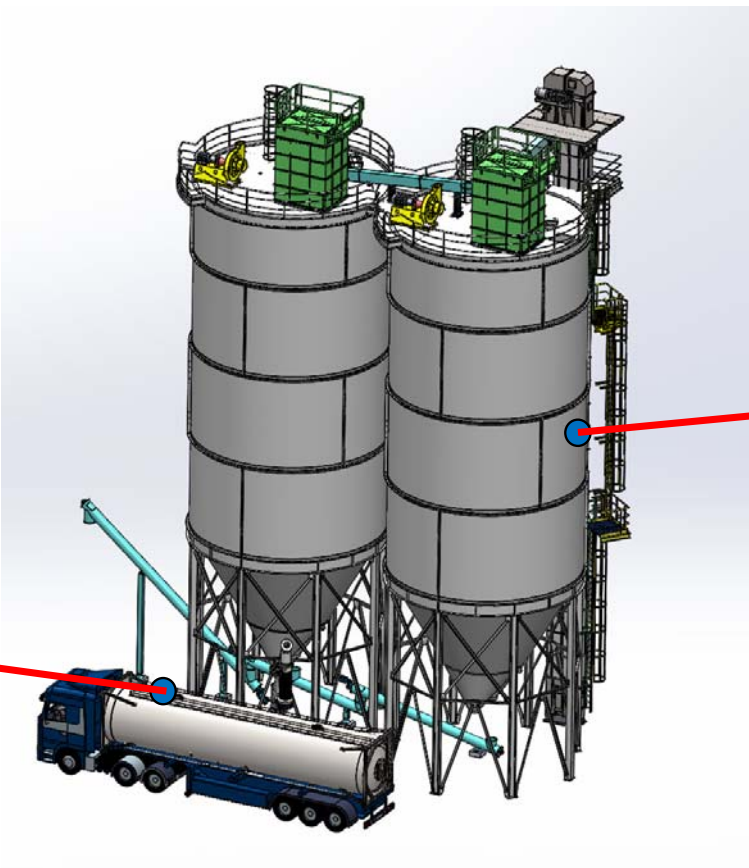

➤ 螺栓连接快速组装

➤ 多种仓体方案选配

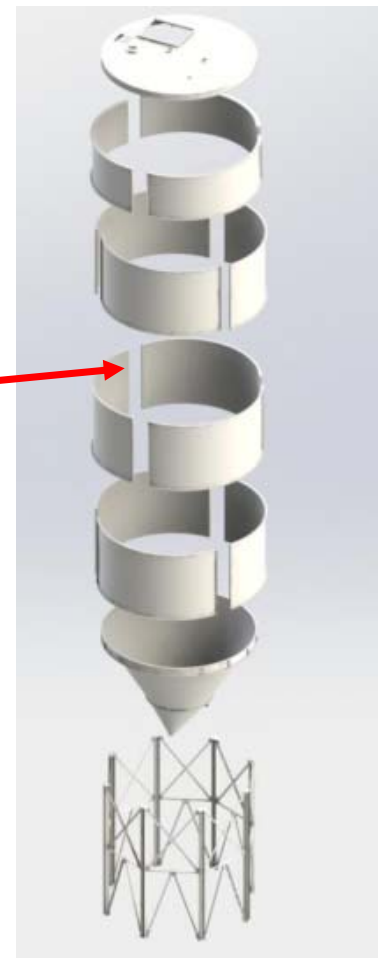

水泥库模块

水泥库单元

创新 绩效 和谐 责任

MMG PLANT部分产品方案展示

提升机模块

- 模块化设备
- 包装空间更加优化

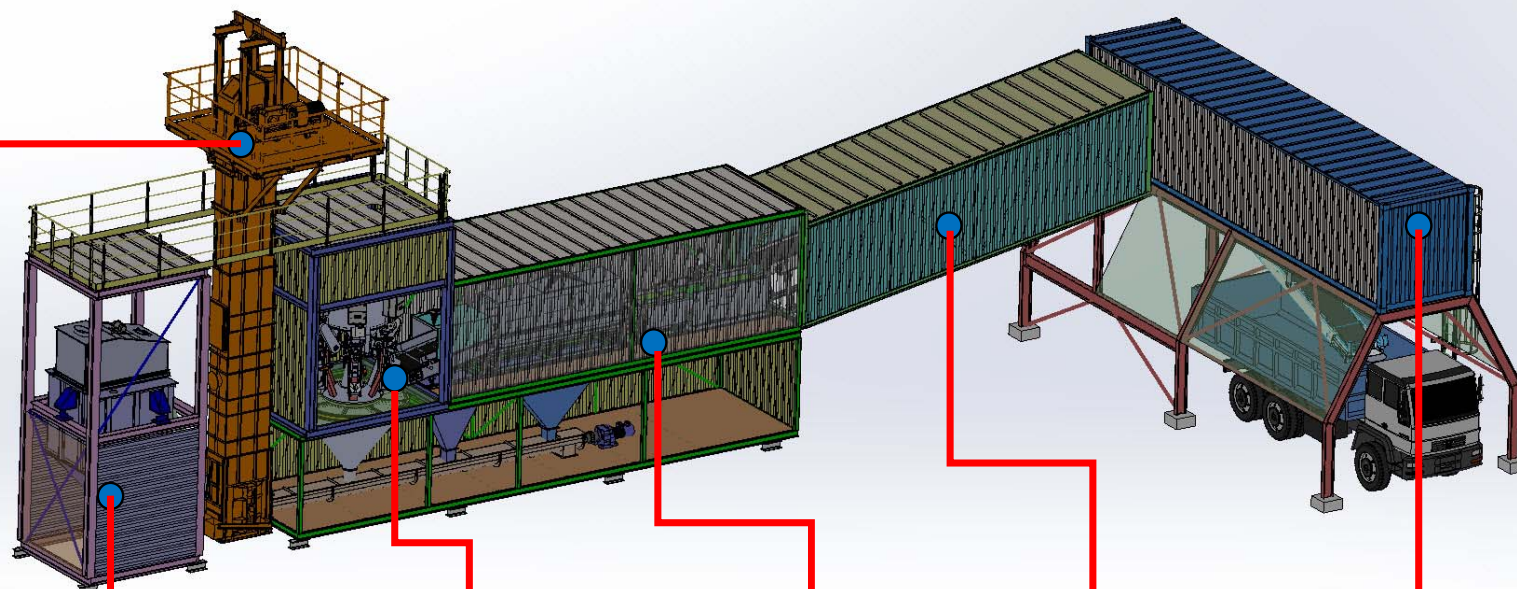

中间仓模块

包装机模块

清包机模块

输送模块

装车机模块

水泥包装单元

创新 绩效 和谐 责任

MMG PLANT部分产品方案展示

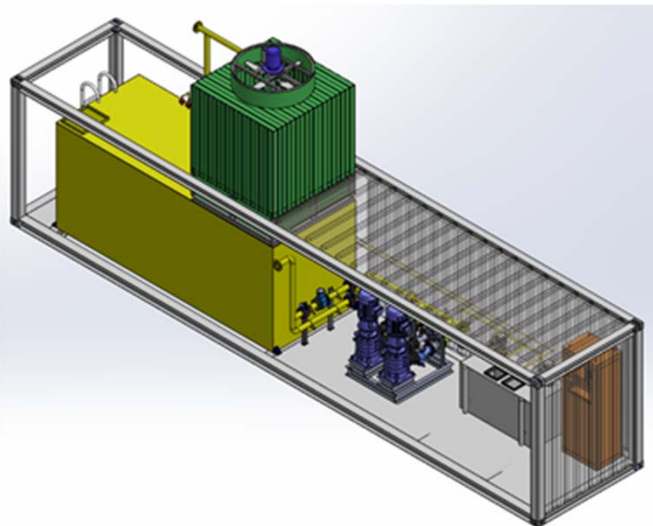

水 stations 模块

- 工厂集成
- 整体交付



空压机站模块

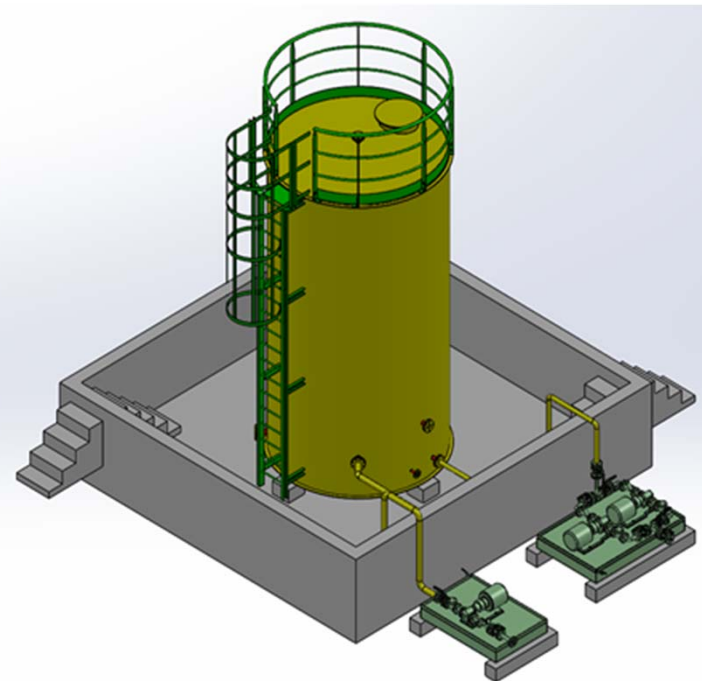

油罐+油泵模块

公用单元

创新 绩效 和谐 责任

MMG PLANT部分产品方案展示

低压电器模块



辅助及中控模块

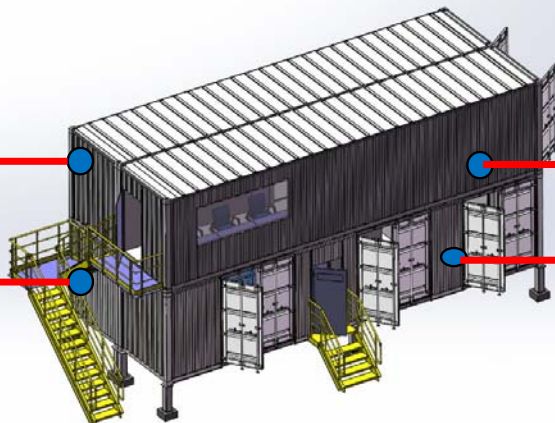
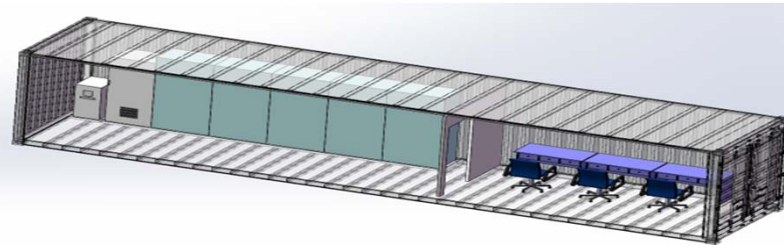

中压电气模块-2



中压电气模块-1

- 工厂集成
- 整体交付

电气单元

创新 绩效 和谐 责任



MMG PLANT特点

- ⊕ 投资省
- ⊕ 工期短
- ⊕ 运行可靠
- ⊕ 适应性强
- ⊕ 个性化选配



投资省

生产工艺布置优化，占地面积小。

模块化、标准化设计，工厂化集成和预组装，安装便捷，并可快速实现异地重新组装和使用。



占地面积减少约43%



安装周期减少约56%



人力投入减少约70%



节省总投资20%以上

工期短 <9- 12month till start up



模块化制造
保障制造周期

现场施工量少
施工周期短

标准化设计,
制造与施工
快速启动



运行可靠



产品设计优化

行业领先的技术实力，提供更优的系统设计。

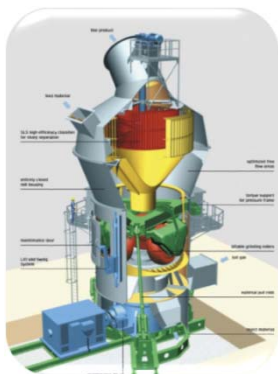

设备配置优化

优选的设备配置，更优的运行性能表现。



工厂化集成

工厂化集成及严格的质控体系，强有力的供货质量保障。

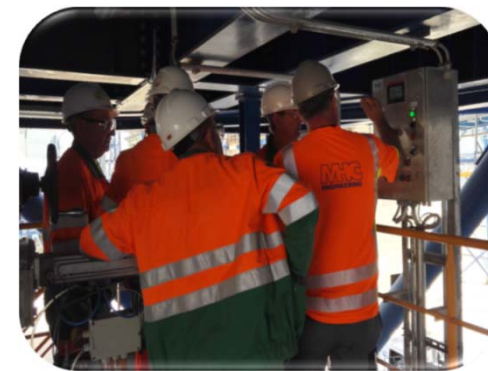

专业培训及生产运营服务

专业培训及生产运营服务，为生产线保驾护航。

适应性强

原料适应能力强，适用于多种型号水泥。50万吨/年立磨模块化方案技术参数：

技术指标	CEM I		CEM II/B-L		矿渣(GGBFS)	
	比表面积(cm ² /g)	3500	4500	4000	5000	4000
磨机单耗(kwh/t)	19	25	15	19	24	27
产量(t/h)	54	44	70	53	43	38
系统电耗(kwh/t)	33	39.5	27	33	41	46
最大为喂料粒度(mm)	50					
最大年产量 (吨/年)	400,000	330,000	500,000	350,000	320,000	280,000
磨机主电机(kw)	1200 (max.1350)					
系统总装机(kw)	about 2500~2800					
	CEM I :95%Clinker+5%Gypsum EN197-1					
	CEM II/B-L :65~79%(Clinker+Gypsum)+21~35%Limestone EN197-1					

个性化选配

一、辅助系统：

➤ 原料存储选项方案

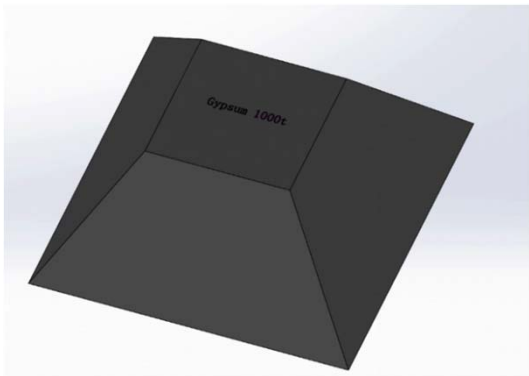

露天存储

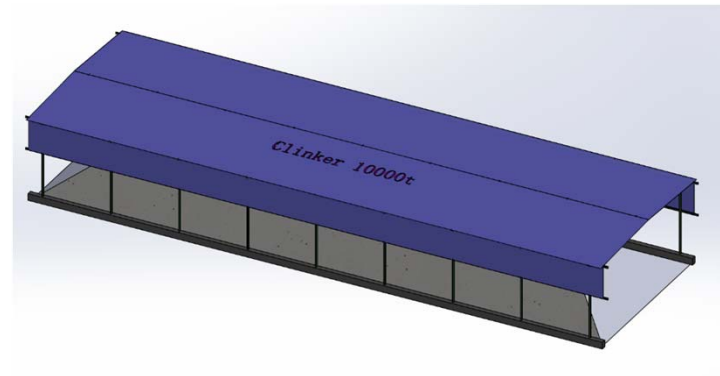

钢结构堆棚存储

➤ 供油系统油罐选项方案

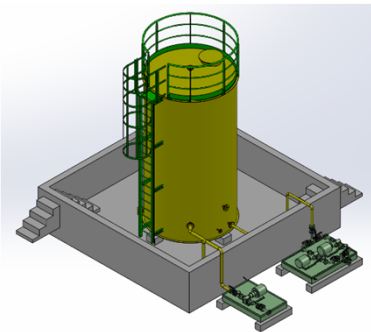

立式油罐



地埋式油罐



卧式油罐

个性化选配

一、辅助单元：

➤ 纸袋存储库



纸袋存储库

- 机修车间
- 备品备件库
- 进出厂计量系统
- 应急发电系统

个性化选配

二、办公、生活设施:

- 办公室、值班室及公共卫生间

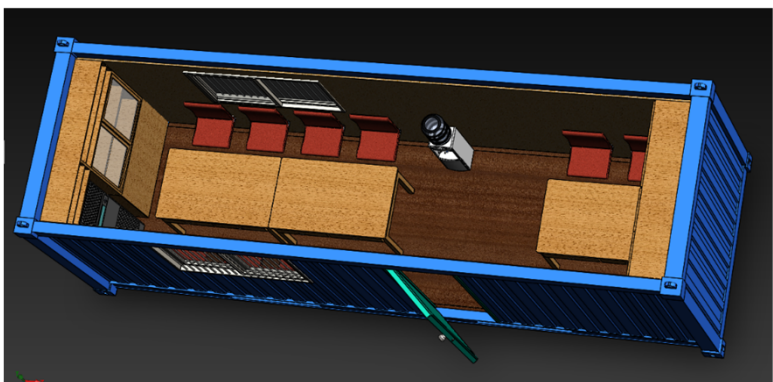

办公室



值班室



公共卫生间

- 员工宿舍

三、智能化生产:

- 根据客户需求设计



中国建材

sinoma 中材建设有限公司
CBMI Construction Co., Ltd.



Reliable Global EPC Contracting Partner

客户服务

- ⊕ 全球化服务
- ⊕ 专业团队
- ⊕ 联系我们



全球化服务

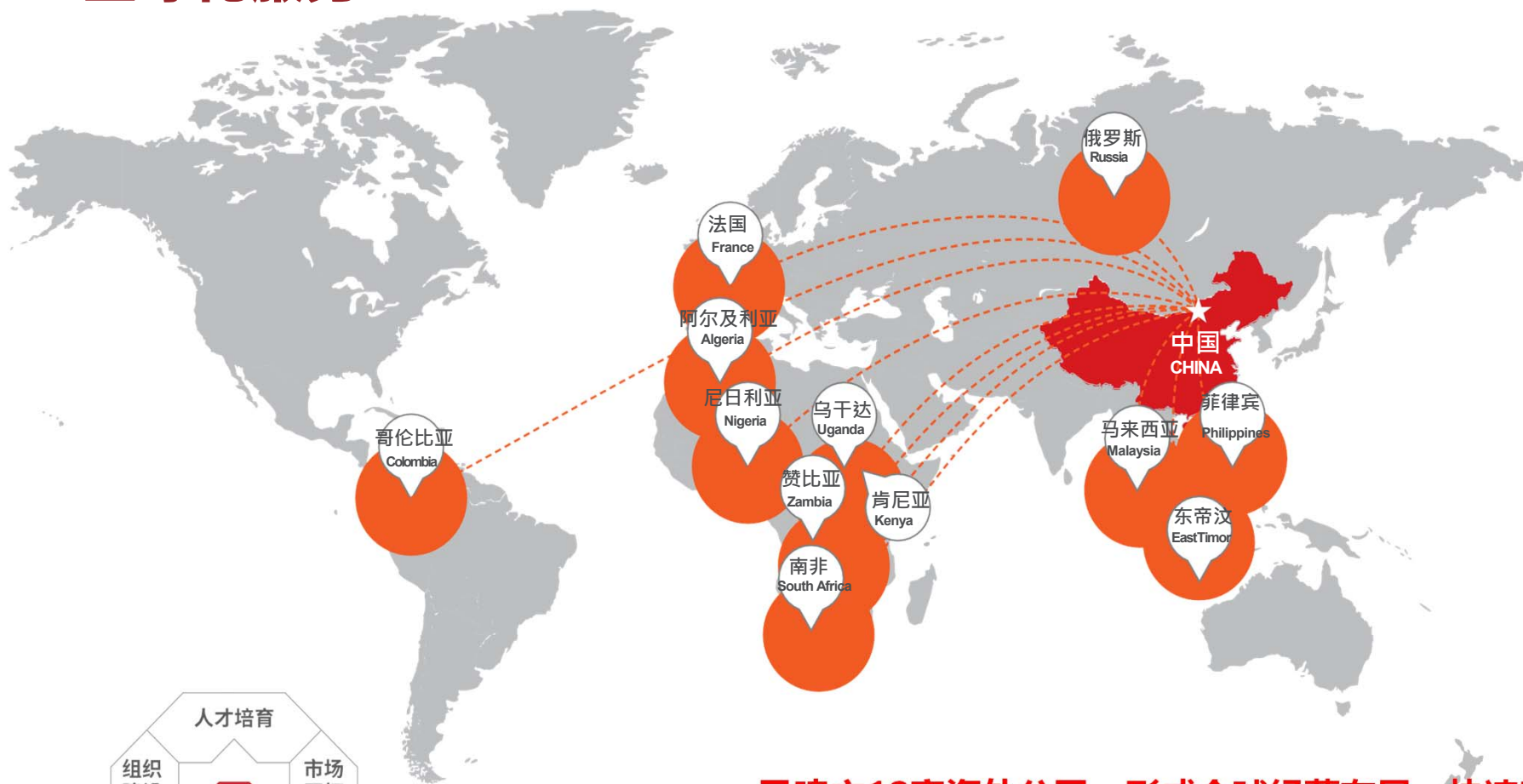

已建立12家海外公司，形成全球经营布局，快速响应客户需求。

创新 绩效 和谐 责任

专业团队



专业团队为客户提供咨询、设计、供货、施工、运营维护整套解决方案及服务。

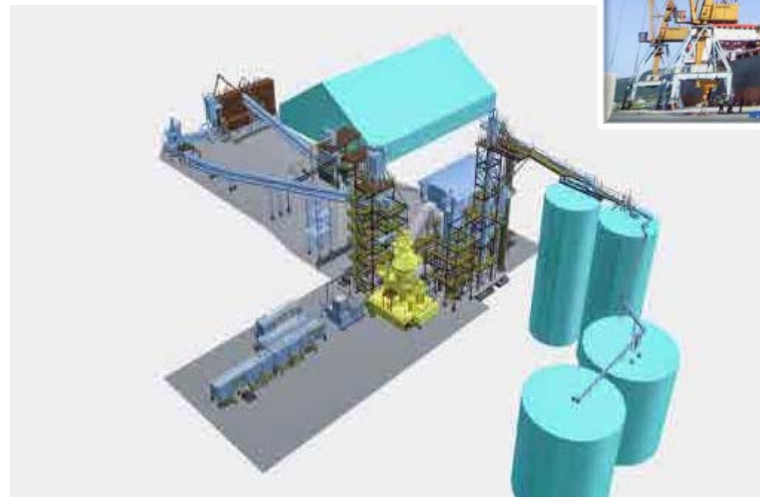
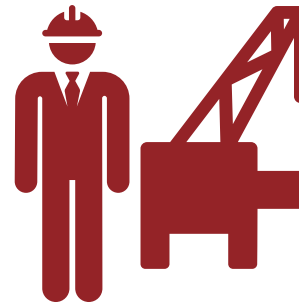

Modular mill in Guinea

创新 绩效 和谐 责任

联系我们

中材建设有限公司

+86 10 67285115

MARKETING@CBMI.COM.CN

MMG@CBMI.COM.CN

WWW.SINOMA-CBMI.CN

北京市亦庄经济技术开发区隆庆街7号
100176

中材建设阿尔及利亚分公司
**Sinoma Construction Algérie
Branch**

+213 23823010
algeria@cbmi.com.cn
79 Rue Khemisti Mohamed,
Dar El Beida, Alger, Algérie

中材建设哥伦比亚办事处
CBMI Colombia Office

+57 314 381 3401
colombia@cbmi.com.cn
Calle 87 # 19B-27,Bogota

中材建设东帝汶分公司
CBMI East Timor Branch

+67077921809
easttimor@cbmi.com.cn
RUA DE MANLEUANA,BAYA
LESTE,MANLEUANA,DOM
ALEIXO, DILI ,TIMOR-LESTE

中材建设法国分公司
**Sinoma Construction France
Branch**

+33 (0)630865270
france@cbmi.com.cn
15 Chemin de la Crabe 31300
Toulouse

中材建设肯尼亚分公司

CBMI Kenya branch
+254 786611555
kenya@cbmi.com.cn
5TH Floor,FCB Mihrab plaza,
Lenana Road,Kilimani,
Nairobi,Kenya

中材建设马来西亚分公司
CBMI branches in Malaysia

+603 7931 0353
malaysia@cbmi.com.cn
MenaraSuezcap,D-28-1,KL
Gateway,2 Jalan
Kerinchi,Gerbang
Kerinchi Lestari,59200
Kuala Lumpur

中材建设尼日利亚分公司
**Sinoma Construction Nigeria
Branch**

+234 80 9365 0888
nigeria@cbmi.com.cn
No.4 Ganges Street,
Minsters Hill,
Maitama,Abuja, Nigeria

中材建设菲律宾分公司
CBMI Philippines Branch

+639271655506
philippines@ccbmi.com.cn
37F Rufino Pacific Tower,6784
Ayala Ave.,V.A.Rufino St.,
Makati City,Metro Manila,
Philippines

中材建设俄罗斯分公司
**Sinoma Construction Russia
Branch**

+7(965) 700-07-61
russia@cbmi.com.cn
121099, Moscow,
Smolenskaya Square, 3

中材建设赞比亚分公司
CBMI Zambia branch

+260972746578
zambia@cbmi.com.cn
'Stand NO.40,Off Central
Street,Jesmondine,Lusaka,
Zambia

中材建设南非分公司
CBMI South Africa branch

+27100134215
southafrica@cbmi.com.cn
Unit 7B-2 Sinosteel Plaza,159
Rivonia Road,Morningside
Ext39,Sandton 2146,
South Africa

中材建设乌干达分公司
CBMI Uganda Branch

+256 706 050 071
uganda@cbmi.com.cn
Plot 9 ,Yusuf Lule Road,5th
Floor,P.O.Box37021,
Kampala,Uganda



官方微信

创新 绩效 和谐 责任